



# Topo-guide randonnée

Charte Graphique 2015





Couleurs des fiches ..... 3

Polices de caractères ..... 4

**Pochette**

- Extérieur
  - mesures ..... 5
  - éléments ..... 6
  - cartes ..... 7
- Intérieur
  - mesures et éléments ..... 8

**Fiche générale**

- Extérieur
  - mesures et éléments ..... 9
- Intérieur
  - mesures et éléments ..... 10
  - carte ..... 11

**Fiche circuit**

- Extérieur
  - mesures ..... 12
  - éléments ..... 13
- Intérieur
  - mesures ..... 14
  - éléments ..... 15
- Format A3 ..... 16

Fiche Suricate ..... 17

**Panneaux de départ**

- Sans carte (de 1 à 4 départs de circuits)
  - 40x60 cm ..... 18
- Avec carte
  - 55x70cm ..... 19



Deux couleurs créent l'identité des topo-guides et les différencient au premier coup d'œil. Elles s'appliquent sur l'ensemble des éléments d'un topoguide, de la pochette aux fiches circuits.

**Couleur 1 :** Elle est la couleur « tonique » du document. Plus claire et plus vive que la couleur 2, elle s'utilise en dominante de fond, elle apporte vitalité et dynamisme.

**Couleur 2 :** Elle est la couleur « dense » du document. Plus foncée, mais en camaïeu, elle contraste avec la couleur 1 et est utilisée pour mettre en avant certains éléments (pictogrammes, numéro du circuit, etc.)

## 6 ASSOCIATIONS DE COULEURS AU CHOIX :

Les verts :

Couleur 1	C40 M0 J100 N0
Couleur 2	C70 M25 J100 N0

Couleur 1	C50 M10 J65 N0
Couleur 2	C100 M35 J100 N0

Les bleus :

Couleur 1	C80 M0 J35 N0
Couleur 2	C100 M40 J25 N30

Couleur 1	C65 M0 J0 N0
Couleur 2	C100 M60 J15 N0

Orange :

Couleur 1	C0 M45 J100 N0
Couleur 2	C0 M75 J100 N10

Violet :

Couleur 1	C35 M85 J30 N0
Couleur 2	C55 M100 J55 N30

## EXEMPLES DE Pochettes :



ABCDEFGHIJKLMNOPQRSTUVWXYZ  
 abcdefghijklmnopqrstuvwxyz  
 0123456789.,:?!

VinceHand II Calvados

Elle est utilisée pour les noms de circuit et de topo-guide. **Il faut absolument utiliser la version légèrement modifiée « Calvados » de la VinceHand II originale** car certaines lettres descendantes ont été redessinées afin d'être raccourcies :



g j y

VinceHand II

g j y

VinceHand II  
Calvados

ABCDEFGHIJKLMNOPQRSTUVWXYZ  
 abcdefghijklmnopqrstuvwxyz  
 0123456789.,:?!

Vitesse

Elle est utilisée en majorité pour les titres de rubriques. Plusieurs variantes de graisses sont exploitées.

ABCDEFGHIJKLMNOPQRSTUVWXYZ  
 abcdefghijklmnopqrstuvwxyz  
 0123456789.,:?!

Titillium

Elle est utilisée pour les textes informatifs des fiches. Plusieurs variantes de graisses sont exploitées.

ABCDEFGHIJKLMNOPQRSTUVWXYZ  
 abcdefghijklmnopqrstuvwxyz  
 0123456789.,:?!

Univers

Elle est utilisée pour les blocs de texte des rubriques « Ça vaut le détour », « Pas à Pas », etc. Plusieurs variantes de graisses sont exploitées.



Elle permet d'accueillir l'ensemble des fiches circuits, la fiche générale et la fiche satisfaction. L'épaisseur de son dos peut varier selon le nombre de fiches sans être inférieur à 5 mm. Les fichiers fournis sont préparés pour un dos de 8mm.

Format fini : 110x220 mm

Format déplié (avec double rainage de 8mm) : 301x283 mm

Papier : Couché mat, 300g/m<sup>2</sup>

Vernis : Acrylique recto/verso

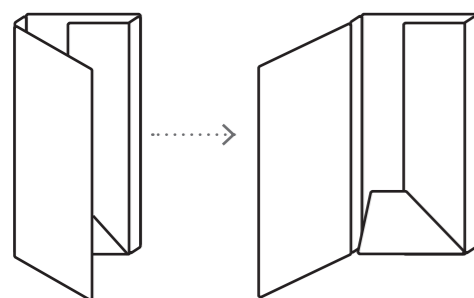

**Bloc « Balades en Calvados »**  
PDF fourni au format

**Fond**  
Couleur : Couleur 1

**Rappel du titre**  
Police de caractère :  
VinceHand II Calvados  
AA : 30 pts TA : 26 pts AV : -20  
Couleur : Blanc

**Marque de la collection**  
Police de caractère : Vitesse | Couleur du bloc : Couleur 2  
AA : 15 pts TA : 18 pts AV : 0

**Titre**  
Police de Caractère : VinceHand II Calvados | Couleur : Blanc  
AA : 45 pts TA : 39 pts AV : -20



Le titre s'écrit sur deux lignes, mais pour les titres plus long, il est possible de passer sur trois lignes avec ces valeurs :  
AA : 38 pts TA : 32 pts AV : -20

 Il ne faut en aucun cas déplacer ou réduire la Marque de la collection.

**Pictogrammes des activités de randonnée autorisées**  
Couleur : Couleur 2



**Photos**  
Elles sont mises en place à l'aide d'une grille au centre du document.

Photo principale : « émotion »  **Obligatoirement avec des personnages**  
Photos secondaires : paysage de la région sur l'une et zoom sur un élément significatif des lieux traversés (animaux, édifice, fleurs, produits régionaux, etc.) sur l'autre.

**Nombre de circuits**  
Police de Caractère :  
VinceHand II Calvados AA : 65 pts TA : 10 pts AV : 0  
TitilliumText14L 250wt AA : 10 pts TA : 22 pts AV : 0  
Couleur : Couleur 1  
Couleur du bloc : Couleur 2

**Crédit photo**  
Police de Caractère :  
Univers Light Condensed  
AA : 5 pts TA : 6 pts AV : 0  
Couleur : Blanc

**Adresses utiles**

Cette zone peut accueillir jusqu'à deux adresses.

**TITRE :**  
Police de Caractère :  
Vitesse Light AA : 20 pts TA : 24 pts AV : 0  
Couleur : Blanc

**LIEU :**  
Police de Caractère :  
Vitesse Medium AA : 10 pts TA : 10 pts AV : 0  
Couleur : Couleur 2

**ADRESSE :**  
Police de Caractère :  
TitilliumText14L 250wt AA : 8 pts TA : 10 pts AV : 0  
Couleur : Blanc

**Dos** (8mm sur cet exemple)

**MARQUE DE LA COLLECTION :**  
Police de Caractère :  
Vitesse Book AA : 7 pts TA : 8 pts AV : 0  
Couleur : Blanc et Couleur 2

**Titre du Topo-guide**  
Police de Caractère :  
TitilliumText14L 600wt AA : 8 pts TA : 10 pts AV : 0  
Couleur : Blanc



CARTE DE SITUATION :

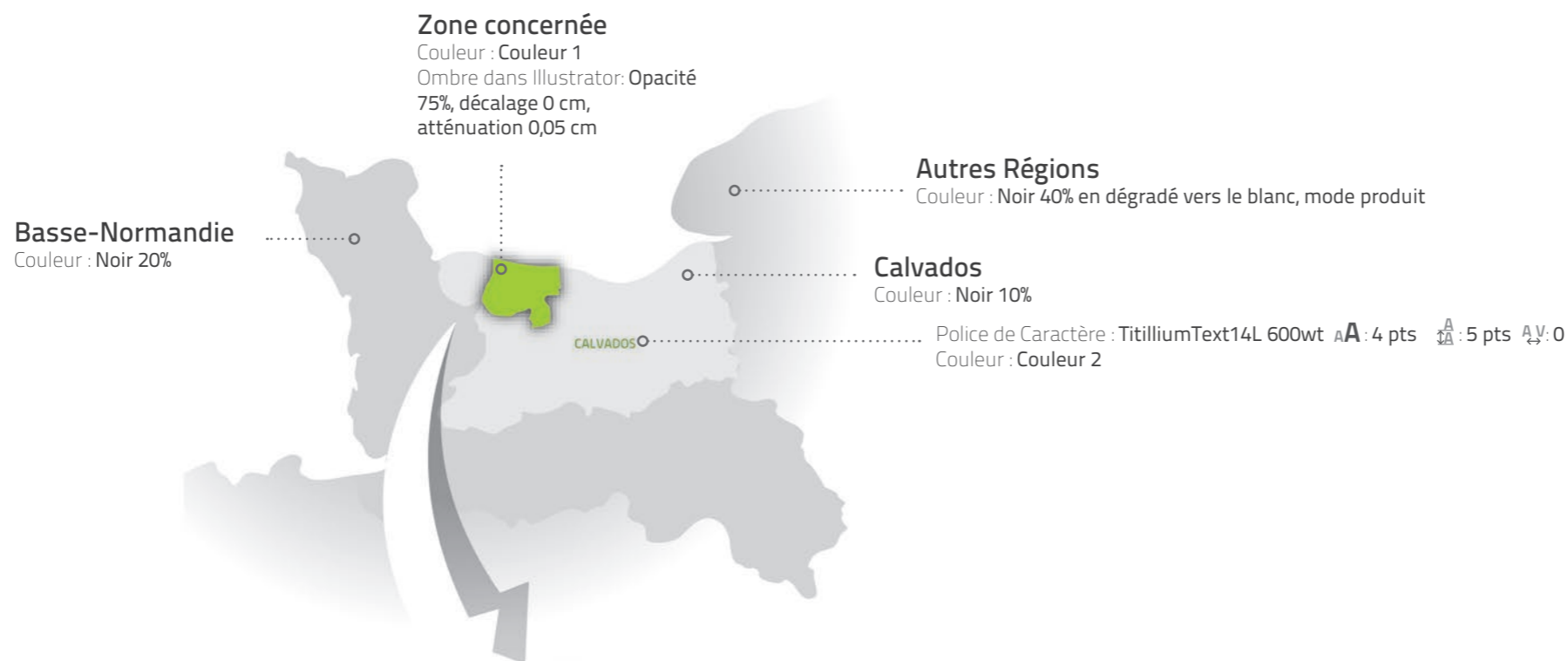

CARTE DE LA ZONE CONCERNÉE PAR LE TOPOGUIDE

Indication du circuit

**NUMÉRO :**  
Police de Caractère :  
VinceHand II Calvados **A**: 10 pts **A**: 10 pts **A**: 0  
Couleur : Blanc  
Couleur du bloc : Couleur 2

**DISTANCE :**  
Police de Caractère :  
TitilliumText14L 600wt **A**: 4 pts **A**: 4 pts **A**: -30  
Couleur : Couleur 2  
Couleur du bloc : Couleur 1

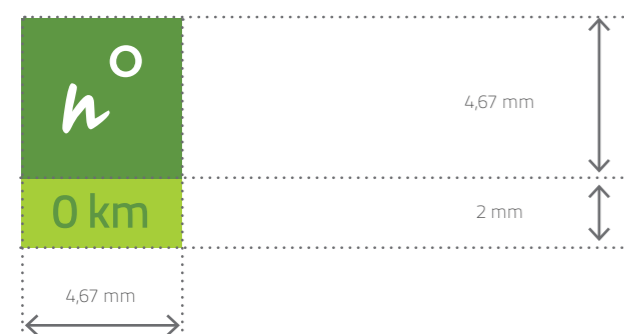

Route nationale

Épaisseur : 4 pts  
Couleur : Noir 30%

Ville de départ

Caractère : TitilliumText14L 600wt **A**: 5 pts **A**: 5 pts **A**: 0  
Couleur : Couleur 2

Route départementale

Épaisseur : 1,5 pts  
Couleur : Noir 30%

Ombre portée (dans illustrator)

Opacité 40%, décalage 0 cm, atténuation 0,31 cm

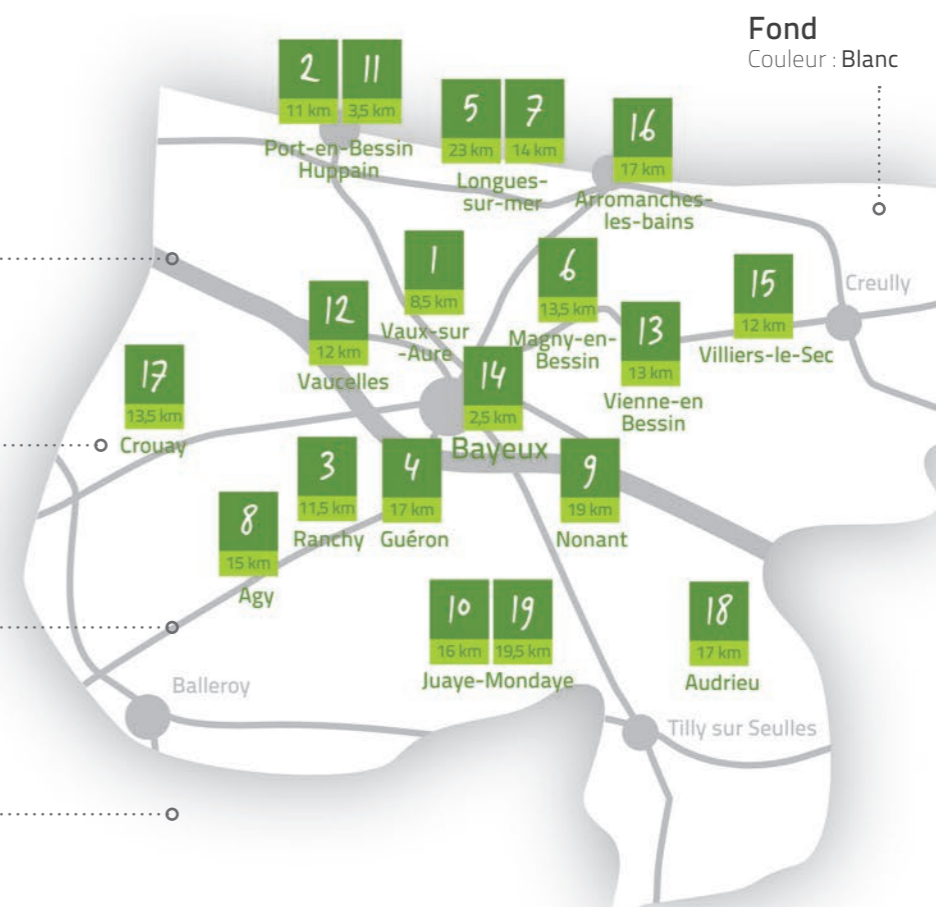



**Nombre de circuits**

Police de Caractère :  
 VinceHand II Calvados **A**: 65 pts **A**: 10 pts **A**: 0  
 TitilliumText14L 250wt **A**: 10 pts **A**: 22 pts **A**: 0  
 Couleur : Couleur 1  
 Couleur du bloc : Couleur 2

**Tableau**

Colonnes : 6  
 Lignes : Nombre de circuits + 1  
 Hauteurs des lignes : Supérieur à 8mm

**TITRE DU TABLEAU :**

Police de Caractère :  
 Vitesse Light **A**: 20 pts **A**: 24 pts **A**: 0  
 Couleur : Blanc

**N° DU CIRCUIT :**

Police de Caractère :  
 VinceHand II Calvados **A**: 14 pts **A**: 16pts **A**: 0  
 Couleur : Blanc

Couleur du bloc : Couleur 2

Taille du bloc : 6,5mm x 6,5mm

**NOM DU CIRCUIT :**

Police de Caractère :  
 TitilliumText14L 999wt **A**: 8 pts **A**: 8 pts **A**: 0  
 Couleur : Blanc

**VILLE DE DÉPART :**

Police de Caractère :  
 TitilliumText14L 250wt et 999wt **A**: 7 pts **A**: 8 pts **A**: 0  
 Couleur : Couleur 2

**DISTANCE :**

Police de Caractère :  
 TitilliumText14L 999wt **A**: 9 pts **A**: 9 pts **A**: 0  
 Couleur : Couleur 2

**DURÉE :**

Police de Caractère :  
 Univers Light Condensed **A**: 8 pts **A**: 8 pts **A**: 0  
 Couleur : Couleur 2

**Rappel du titre**

Police de Caractère : VinceHand II Calvados **A**: 30 pts **A**: 26 pts **A**: -20  
 Couleur : Blanc

**Fond**

Couleur : Couleur 1

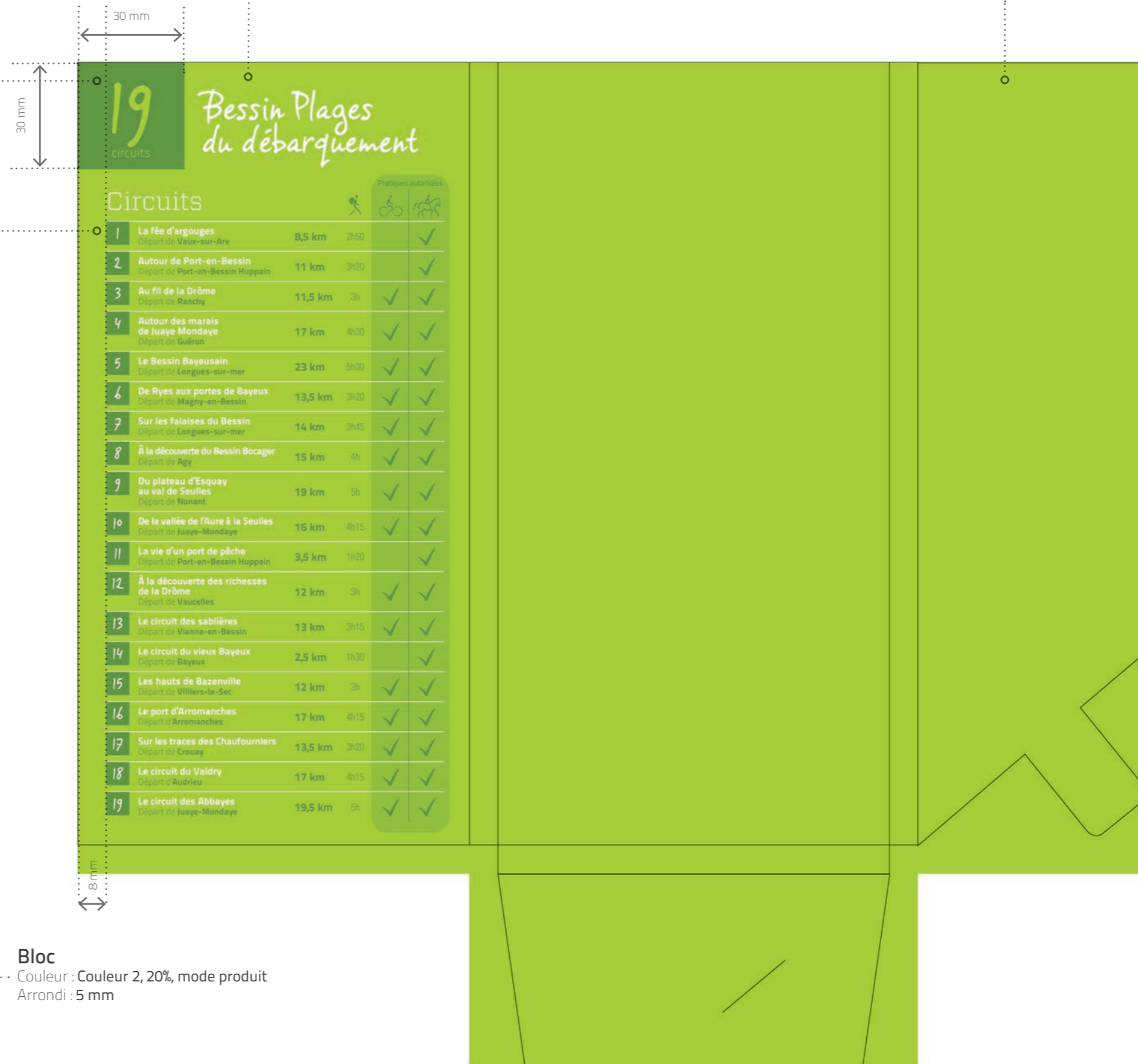

**Filet**  
 Épaisseur : 0,5 pts  
 Couleur : Blanc

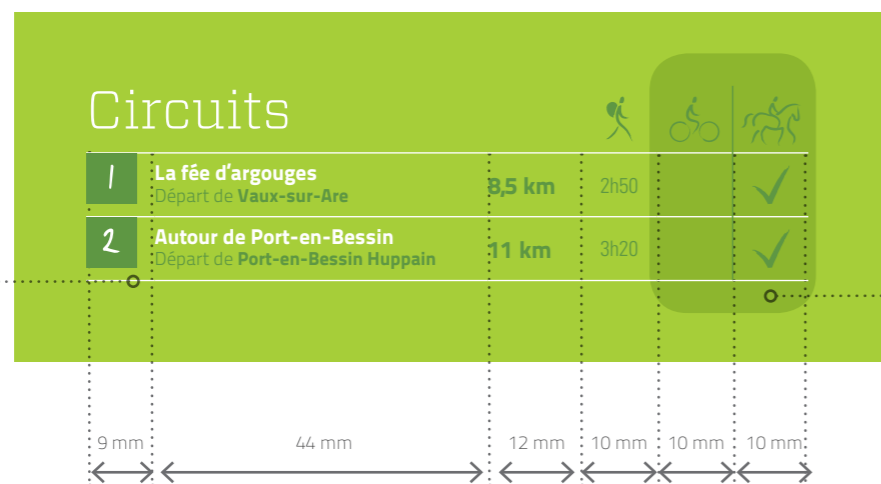

**Bloc**  
 Couleur : Couleur 2, 20%, mode produit  
 Arrondi : 5 mm

Elle contient une carte générale qui permet de répertorier l'ensemble des fiches circuits. Elle contient le rappel de la charte du randonneur ainsi que les règles de balisage.

Les couleurs sur cette fiche sont inversées par rapport à la pochette et aux fiches circuits pour pouvoir la différencier au premier coup d'œil. Il est important de respecter cette consigne.

Format fini : 100x210 mm

Format déplié (2 volets) : 200x210 mm

Papier : Couché mat, 150g/m<sup>2</sup>

Vernis : Acrylique recto/verso

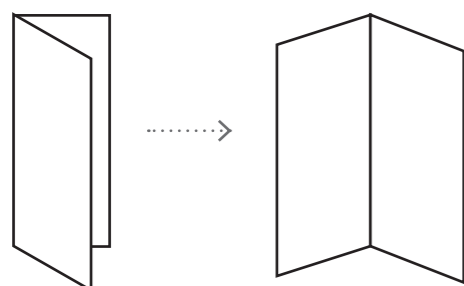

### Charte du Randonneur

Couleur du Bloc : Couleur 1

#### TITRE :

Police de Caractère :

Vitesse Light

AA : 20 pts    A : 24 pts    AV : 0

Couleur : Blanc

#### NUMÉRO :

Police de Caractère :

Vitesse Medium

AA : 10 pts    A : 10 pts    AV : 0

Couleur : Couleur 2

#### TEXTE :

Police de Caractère :

TitilliumText14L 250wt et 999wt

AA : 8 pts    A : 10 pts    AV : 0

Couleur : Blanc

### Balisage

Couleur du Bloc : Couleur 2

#### TITRE :

Police de Caractère :

Vitesse Light

AA : 20 pts    A : 24 pts    AV : 0

Couleur : Blanc

#### TITRE DE COLONNE :

Police de Caractère :

TitilliumText14L 600wt

AA : 8 pts    A : 7 pts    AV : 0

Couleur : blanc

#### LIGNE

Police de Caractère :

TitilliumText14L 250wt

AA : 7 pts    A : 8 pts    AV : 0

Couleur : Blanc

### Marge intérieure

8 mm sur chaque page, tout autour.

**Charte du randonneur**

1. Rester sur les chemins et sentiers balisés
2. Respecter les clôtures, refermer les barrières
3. Faire attention aux cultures et aux animaux
4. Tenir compte des consignes des chasseurs pendant les périodes de chasses traditionnelles
5. Ne pas faire de feu et ne pas fumer dans les bois ou à proximité des lisières et des broussailles
6. Ne pas jeter de déchets, les emporter avec soi
7. Rester courtois avec les riverains des chemins et les autres utilisateurs de la nature
8. Se montrer silencieux et discret, observer la faune, la flore sans la toucher
9. Respecter les équipements d'accueil, de signalisation et de balisage
10. Respecter les autres pratiquants pédestre, à quatre pattes, à deux roues

**Balisage**

Type d'itinéraire	Pédestre	Équestre	VTT
bonne direction	—	—	▲
changement de direction	⌋	⌋	▶
mauvaise direction	✕	✕	✕

**Fiche générale**

Bessin - Plages du débarquement

19 circuits

Calvados  
Un amour de Normandie

Calvados Tourisme  
8 rue Renoir  
14054 Caen cedex 4  
Tél. +33 (0)2 31 27 90 30  
Fax : +33 (0)2 31 27 90 35  
cdt@calvados.fr  
www.calvados-tourisme.com

### Titre du Topo-Guide

Police de Caractère :

Vitesse book

AA : 13 pts    A : 15 pts    AV : 0

Couleur : Couleur 1

### Titre de la fiche

Police de Caractère :

VinceHand II Calvados

AA : 45 pts    A : 39 pts    AV : -20

Couleur : Blanc

### Fond

Couleur : Couleur 2

### Photos

Identiques à celles de la pochette

### Crédit photo

Police de Caractère :

Univers Light Condensed

AA : 5 pts    A : 6 pts    AV : 0

Couleur : Blanc

### Nombre de circuits

Police de Caractère :

VinceHand II Calvados AA : 65 pts    A : 10 pts    AV : 0

TitilliumText14L 250wt AA : 10 pts    A : 22 pts    AV : 0

Couleur : Couleur 2

Couleur du bloc : Couleur 1



**Nombre de circuits**

Police de Caractère :  
 VinceHand II Calvados AA : 65 pts CA : 10 pts AV : 0  
 TitilliumText14L 250wt AA : 10 pts CA : 22 pts AV : 0  
 Couleur : Couleur 1  
 Couleur du bloc : Couleur 2

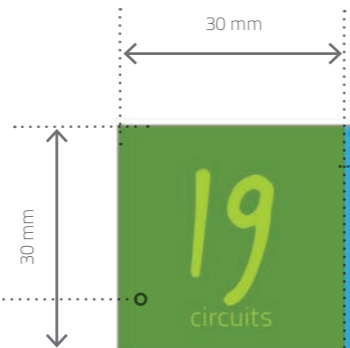

**Rappel du Titre du Topo-Guide**

Police de Caractère :  
 Vitesse book  
 AA : 13 pts CA : 15 pts AV : 0  
 Couleur : Couleur 2 ou blanc si se trouve sur une zone de mer



**Légende**

Couleur du Bloc : Blanc  
**TITRE :**  
 Police de Caractère :  
 VinceHand II Calvados  
 AA : 24 pts CA : 24 pts AV : -20  
 Couleur : Couleur 2  
**TEXTE :**  
 Police de Caractère :  
 TitilliumText14L 600wt  
 AA : 7 pts CA : 8 pts AV : 0  
 Couleur : noir 70%

**Photos**

Elles sont éparpillées sur la carte façon « carnet de route »  
 Contour : 3 pts, blanc  
 Ombre dans InDesign : Taille 1 mm, distance 0 mm, opacité 50%  
 Ombre dessinée : Bloc noir, transparence 40%, mode produit, contour progressif simple 1,5 mm











**Échelle**

Elle regroupe l'indication du nord et l'échelle des distances. Elle est en couleur « Intérieur des circuits » (voir page suivante) en mode produit sur la carte.



## Nuancier de la carte

	<b>TERRE</b> C10 M0 J30 N0		<b>CONTOUR DES ROUTES</b> C0 M20 J55 N20
	<b>MER</b> C70 M15 J0 N0		<b>INTÉRIEUR DES ROUTES</b> C0 M0 J30 N0
	<b>ZONE BOISÉE</b> C30 M0 J60 N0		<b>INTÉRIEUR DES CIRCUITS</b> C0 M50 J100 N0
	<b>VILLES</b> C0 M50 J100 N60		<b>CONTOUR DES CIRCUITS</b> C0 M75 J100 N0

## Taille des éléments

### ROUTES NATIONALES :

Couleur de contour : Villes 80%  
Couleur intérieur : Villes 60%



### ROUTES DÉPARTEMENTALES :

Couleur de contour : Contour des routes  
Couleur intérieur : Intérieur des routes



### RIVIERES :

Couleur de contour : Mer



### CIRCUITS :

Couleur de contour : Contour des circuits  
Couleur intérieur : Intérieur des circuits



Lorsque plusieurs circuits empruntent le même chemin, il faut les représenter à cet endroit les uns à côté des autres :

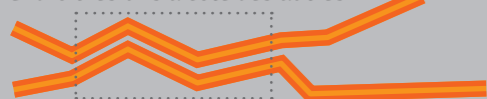

### GRANDES VILLES :

Couleur : Villes



### VILLAGES :

Couleur : Villes



### VILLES DE DÉPART :

Couleur de contour : Contour des circuits

Couleur intérieur : Intérieur des circuits



.....2,5 pts

Lorsque deux circuits se chevauchent, il faut le représenter en appliquant un bloc de couleur terre de 4 pts de largeur sous le deuxième tracé à l'endroit du chevauchement :



En situation sur une carte

## Ombre entre terre et mer

Elle s'applique sur l'objet « Terre » :  
opacité 75%, décalage 0 cm, atténuation 0,25 cm

## Masque d'opacité

Un masque d'opacité est appliqué à l'ensemble des routes et rivières pour faire la jonction entre l'intérieur de la carte et l'extérieur de la carte.



## Numéro des routes

Police de Caractère :  
TitilliumText14L 600wt  
AA : 6 pts    A : 6 pts    AV : 0  
Couleur : Villes 80%

## Ville

Police de Caractère :  
TitilliumText14L 600wt  
AA : 8 pts    A : 7 pts    AV : 0  
Couleur : Villes

## Ville de départ

Police de Caractère :  
TitilliumText14L 600wt  
AA : 8 pts    A : 7 pts    AV : 0  
Couleur : Contour des circuits

## Rivière

Police de Caractère :  
TitilliumText14L 600wt  
AA : 6 pts    A : 6 pts    AV : 0  
Couleur : Mer

## Rappel n° du circuit

Police de Caractère :  
TitilliumText14L 600wt  
AA : 6 pts    A : 6 pts    AV : 0  
Couleur : Intérieur des Circuits

## Bloc d'indication du circuit

**NUMÉRO DU CIRCUIT :**  
Police de Caractère :  
VinceHand II Calvados AA : 15 pts    A : 6 pts    AV : 0  
Couleur : Blanc  
Couleur du bloc : Couleur 2

**DISTANCE :**  
Police de Caractère :  
TitilliumText14L 600wt AA : 6 pts    A : 6 pts    AV : -2  
Couleur : Couleur 2  
Couleur du bloc : Couleur 1

**NOM DU CIRCUIT :**  
Police de Caractère :  
TitilliumText14L 600wt AA : 6 pts    A : 6 pts    AV : 0  
Couleur : Couleur 2  
Couleur du bloc : Blanc

**OMBRE PORTÉE :**  
Ombre illustrator : opacité 50%, décalage 0 cm, atténuation 0,04 cm

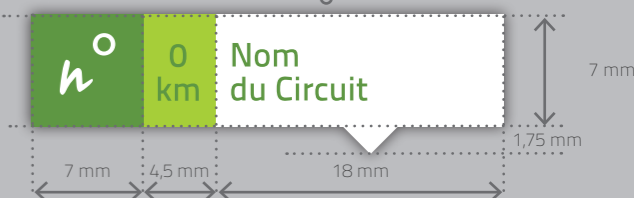

Selon les cas, le bloc peut basculer symétriquement.



La flèche doit dans la mesure du possible pointer sur la ville de départ (à défaut, sur le tracé du circuit), mais elle doit toujours rester dans la zone blanche comme représenté ci-dessous :



Lorsque plusieurs circuits ont la même ville de départ, seul un d'entre eux recevra la flèche. Les suivants se placeront au dessus, ou au dessous, espacés de 1mm.

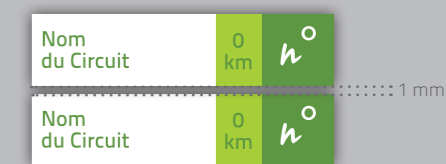



Elle contient la carte IGN qui reprend le tracé du circuit, ainsi qu'un « Pas à Pas » et une rubrique « Ça vaut le détour ».

Format fini : 100x210 mm

Format déplié (3 volets) : 297x210 mm

Papier : Couché mat, 150g/m<sup>2</sup>

Vernis : Acrylique recto/verso

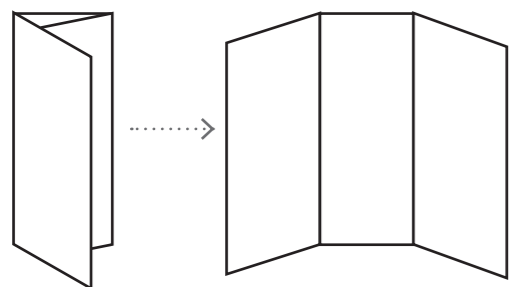

Pour les circuits longs, il est possible de passer en format A3. Dans ce cas, une rubrique « Informations pratiques » est à prévoir.

Format fini : 100x210 mm

Format déplié : 297x420 mm

Papier : Couché mat, 150g/m<sup>2</sup>

Vernis : Acrylique recto/verso

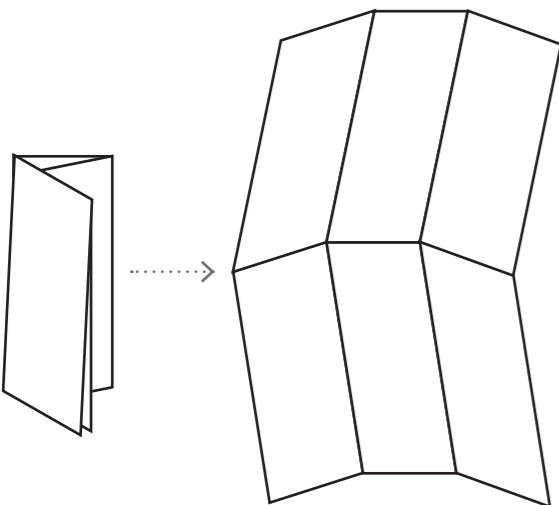

**Titre sur 3 lignes**

Dans le cas d'un titre long sur 3 lignes, l'espace de 5mm en dessous est supprimé, le titre s'aligne avec le bloc de 30mm

**Marge intérieure**

8 mm sur chaque page, tout autour.





Rubrique « Ça vaut le détour »

PICTOGRAMME DE HAUT DE PAGE



PICTOGRAMME BALISE



Il permet de pointer les lieux sur la carte et de les numérotés. Il est centré sur la hauteur des blocs de textes.

COULEUR « ÇA VAUT LE DÉTOUR »

100% 30% C80 M0 J0 N40

Le code couleur de cette rubrique est identique sur tous les topoguides. Elle est attribuée à la rubrique « Ça vaut le détour » sur l'ensemble de la fiche (Pictogramme sur la carte, bloc de texte, etc.).



Cette couleur est imposée, il est interdit de la modifier.

TITRE :

Police de Caractère :

Vitesse Light

AA : 20 pts AA : 24 pts AY : 0

Couleur : noir 70%

LIEU :

Police de Caractère :

Vitesse Medium

AA : 10 pts AA : 12 pts AY : 0

Couleur : Ça vaut le détour

Couleur du bloc : Ça vaut le détour 30%

TEXTE :

Police de Caractère :

Univers Light AA : 8 pts AA : 10 pts AY : 0

Couleur : Noir 70%

Le nombre maximum de caractères pour cette rubrique est de **1800 (espaces compris, sans les titres)**. Ce nombre de caractères ne permet pas d'insérer d'images. Dans le cas d'un texte plus court, il est possible d'insérer des images sous forme de vignette ou justifiées sur la largeur du bloc texte. Il est évidemment possible de mixer les positionnements et tailles d'images pour plus de dynamisme et pour remplir la page de haut en bas, comme sur l'exemple ci-contre (710 caractères titres et espaces compris).

Rappel du nom du circuit

Police de Caractère :

VinceHand II Calvados

AA : 30 pts AA : 26 pts AY : -20

Couleur : Couleur 2

Flash code

S'il n'y a pas de Flash Code, ne rien rajouter, enlever simplement le bloc.

Crédit photo

Police de Caractère :

Univers Light Condensed

AA : 5 pts AA : 6 pts AY : 0

Couleur : Blanc

**Les hauts de Bazenville**

**Ça vaut le détour**

**Château Henry Charon**  
Rum facestrum am, quis ea volent plandunt atem illup-tatem am et eaquosandia sam sincti accabo. Itasper ovitate vitisinusae odiorib erchicid m

**La Prieuré de Saint-Gabriel-Brécy**  
Ut officil et quid moloressitat volorrovit utem nonsediate perum inus voluptatum ipsus et hiciaec aturion esequasperro blaccupiento quasi dolut renat

**Cimetière Britannique de Ryes**  
At odit quaturemque aborro eosteca borerrovidel ilis dit quo conem facipsume ipsa auda volum inciae rere et faccaepreior renis dolorru ptaquiae. Nam, num inctorest eatisque aborepta ditis unt ea qui corist, to debit utempel ignatem fugit ea sed ullam et rendis acepermatem autas es enienda ndaero to omnimusanis ut arit, que ped etus,

**Pour + d'infos**  
OFFICE DE TOURISME BAYEUX - BESSIN PLAGES DU DEBARQUEMENT  
Pont Saint Jean  
14400 BAYEUX  
Tél. +33 (0)2 31 51 28 28

**Numéros utiles**  
Météo 32 50  
En cas d'urgence 112 | secours à partir d'un portable

**Infos complémentaires**  
flashcode  
web

**Infos circuit**  
15  
12 km  
3h  
Parcours facile  
500m de dénivelé

**Logos**  
SURICATE  
SIGNALER UN PROBLÈME  
Calvados  
Un amour de Normandie  
Calvados Tourisme  
8 rue Renoir  
14054 Caen cedex 4  
Tél. +33 (0)2 31 27 90 30  
Fax: +33 (0)2 31 27 90 35  
cctb@calvados.fr  
www.calvados-tourisme.com

**Départ de Villiers-le-Sec**  
Balisage  
bonne direction —  
changement de direction F  
mauvaise direction X

Pour + d'infos

Cette zone peut accueillir jusqu'à deux adresses.

TITRE :

Police de Caractère :

Vitesse Light AA : 20 pts AA : 24 pts AY : 0

Couleur : Blanc

LIEU :

Police de Caractère :

Vitesse Medium AA : 10 pts AA : 10 pts AY : 0

Couleur : Couleur 2

ADRESSE :

Police de Caractère :

TitilliumText14L 250wt AA : 8 pts AA : 10 pts AY : 0

Couleur : Blanc

Météo et En cas d'urgence

TITRE :

Police de Caractère :

Vitesse medium AA : 17 pts AA : 20 pts AY : 0

Couleur : Couleur 1

NUMÉRO :

Police de Caractère :

TitilliumText14L 999wt AA : 17 pts AA : 20 pts AY : 0

Couleur : noir 70%

TEXTE :

Police de Caractère :

TitilliumText14L 600wt AA : 11 pts AA : 20 pts AY : 0

Couleur : Couleur 2

Numéro du circuit

Couleur du bloc : Couleur 2

CIRCUIT :

Police de Caractère :

TitilliumText14L 250wt AA : 10 pts AA : 12 pts AY : 0

Couleur : Couleur 1

NUMÉRO :

Police de Caractère :

VinceHand II Calvados AA : 65 pts AA : 50 pts AY : 0

Couleur : blanc

TEXTE :

Police de Caractère :

TitilliumText14L 250wt AA : 12 pts AA : 14 pts AY : 0

Couleur : Couleur 1

Titre du Topo-Guide

Police de Caractère :

Vitesse book

AA : 13 pts AA : 15 pts AY : 0

Couleur : Couleur 2

Nom du circuit

Police de Caractère :

VinceHand II Calvados

AA : 45 pts AA : 39 pts AY : -20

Couleur : Blanc

Pictogrammes des activités de randonnée autorisées

Couleur : Couleur 2



Équestre

VTT

Cyclo



Pédestre



Poussette

Photos

Elles sont mises en place à l'aide d'une grille au centre du document.

Photo principale : « émotion »

si possible avec des personnages.

Photo secondaire : paysage du circuit

Ville de départ

Police de Caractère :

TitilliumText14L 250wt et 800wt

AA : 13 pts AA : 14 pts AY : 0

Couleur : Couleur 2

Tableau de balisage

Police de Caractère :

TitilliumText14L 600wt et 250wt

AA : 7 pts AA : 7 pts AY : 0

Couleur : noir 70%



Ne pas agrandir la photo située au dessous par exemple.



**Titre sur 3 lignes**

Dans le cas d'un titre sur 3 lignes, l'espace de 5mm en dessous est supprimé, le titre s'aligne en pied avec le bloc de 30 mm.

**Marge intérieure**

8 mm sur chaque page, tout autour.

**15** Les hauts de Bazenville

**Pas à pas**

- Départ depuis le parc de stationnement situé en face de l'église de Villiers-le-sec. Descendre la rue et suivre prudemment la RD12 sur votre droite sur 400m.
- Au carrefour, s'engager sur le chemin à gauche et atteindre une croisée de chemins.
- Emprunter le chemin de droite qui surplombe la vallée de la Seulle. Entrer dans le village du Manoir en bifurquant sur la droite, le traverser et prendre la rue de gauche jusqu'au calvaire où vous tournerez à droite. Poursuivre tout droit, passer le Vieux Château, puis atteindre l'église de Vienne-en-Bessin. Au nord de l'église, s'engager à droite sur le chemin aux Anes.
- Continuer le chemin en tournant à droite après le banc en pierre. Obliquer à droite puis aussitôt à gauche entre deux champs. Emprunter la RD12 à droite sur 50 m, puis la RD127 à gauche, en direction de Ryes. Tourner à droite dans le chemin de Sainte-Marie, et remonter jusqu'au cimetière militaire de Ryes-Bazenville. Traverser la RD87 et s'engager sur le sentier en face, en longeant le cimetière. Au niveau de la RD112, tourner à droite sur 100 m.
- Bifurquer à droite sur le chemin rejoignant tout droit Bazenville. Au carrefour, continuer en face sur 500 m.
- Au croisement, prendre la rue des Alliés sur la droite et poursuivre tout droit jusqu'aux dernières maisons du Hameau de la Pierre Artus. Emprunter le chemin de droite. Poursuivre tout droit, dépasser le château d'eau de Villiers-le-Sec et déboucher sur la RD12. Tourner à gauche pour revenir au point de départ.

**Légende**

- Départ
- Pas à pas
- Ca vaut le détour
- Attention
- Barre d'attache
- Table de pique-nique
- Commerces
- Point d'eau
- Parking Van

Commune de St-Gabriel-Bazenville



## Rubrique « Pas à Pas »

### BALISES

**D** Introduire le paragraphe par : « Départ du parking ... »

### DÉPART :

Carré de 9x9mm, contour : 2,5 pts  
Couleur du bloc : Pas à Pas  
Ombre portée (seulement sur la carte) : distance 0mm, taille 1mm, opacité 100%  
Police de Caractère :  
Vitesse Bold **A** : 12 pts **A** : 14 pts **A** : 0  
Couleur : blanc



### ÉTAPES :

Cercle de 8x8mm, contour : 2,5 pts  
Couleur du bloc : Pas à Pas  
Ombre portée (seulement sur la carte) : distance 0mm, taille 1mm, opacité 100%  
Police de Caractère :  
Vitesse Bold **A** : 10 pts **A** : 12 pts **A** : 0  
Couleur : blanc

### COULEUR « PAS À PAS »

100% 30% CO M50 J100 NO

Le code couleur de cette rubrique est identique sur tous les topoguides. Elle est attribuée à la rubrique « Pas à Pas » sur l'ensemble de la fiche (Pictogramme sur la carte, bloc de texte, circuit, profil, etc.).

**!** Cette couleur est imposée, il est interdit de la modifier.

### TITRE :

Police de Caractère :  
Vitesse Light **A** : 20 pts **A** : 24 pts **A** : 0  
Couleur : noir 70%

### LIEU :

Police de Caractère :  
Vitesse Medium **A** : 10 pts **A** : 12 pts **A** : 0  
Couleur : Ça vaut le détour  
Couleur du bloc : Ça vaut le détour 30%

### TEXTE :

Police de Caractère :  
Univers Light **A** : 8 pts **A** : 10 pts **A** : 0  
Couleur : Noir 70%

Le nombre maximum de caractères pour cette rubrique est de **1800 (espaces compris)**. Ce nombre de caractères ne permet pas d'insérer d'images. Dans le cas d'un texte plus court, il est possible d'insérer au fil de la rubrique des images sous formes de vignettes comme dans l'exemple ci-contre de 1500 caractères.

## Numéro du circuit

Couleur du bloc : Couleur 2  
**CIRCUIT :**  
Police de Caractère :  
TitilliumText14L 250wt **A** : 10 pts **A** : 12 pts **A** : 0  
Couleur : Couleur 1

### NUMÉRO :

Police de Caractère :  
VinceHand II Calvados **A** : 65 pts **A** : 50 pts **A** : 0  
Couleur : blanc

## Rappel du nom du circuit

Police de Caractère :  
VinceHand II Calvados  
**A** : 30 pts **A** : 26 pts **A** : -20  
Couleur : Couleur 2

## Flèches

Il est parfois possible d'illustrer un site « ça vaut le détour » par une photo fléchée de couleur  
Ça vaut le détour



15

## Les hauts de Bazenville

### Pas à pas

**D** Départ depuis le parc de stationnement situé en face de l'église de Villiers-le-sec. Descendre la rue et suivre prudemment la RD12 sur votre droite sur 400m.

**1** Au carrefour, s'engager sur le chemin à gauche et atteindre une croisée de chemins.

**2** Emprunter le chemin de droite qui surplombe la vallée de la Seules. Entrer dans le village du Manoir en bifurquant sur la droite, le traverser et prendre la rue de gauche jusqu'au calvaire où vous tournerez à droite. Poursuivre tout droit, passer le Vieux Château, puis atteindre l'église de Vienne-en-Bessin. Au nord de l'église, s'engager à droite sur le chemin aux Anes.

**3** Continuer le chemin en tournant à droite après le banc en pierre. Obliquer à droite puis aussitôt à gauche entre deux champs. Emprunter la RD12 à droite sur 50 m, puis la RD127 à gauche, en direction de Ryes. Tourner à droite dans le chemin de Sainte-Marie, et remonter jusqu'au cimetière militaire de Ryes-Bazenville. Traverser la RD87 et s'engager sur le sentier en face, en longeant le cimetière. Au niveau de la RD112, tourner à droite sur 100 m.

**4** Bifurquer à droite sur le chemin rejoignant tout droit Bazenville. Au carrefour, continuer en face sur 500 m.

**5** Au croisement, prendre la rue des Alliés sur la droite et poursuivre tout droit jusqu'aux dernières maisons du Hameau de la Pierre Artus. Emprunter le chemin de droite. Poursuivre tout droit, dépasser le château d'eau de Villiers-le-Sec et déboucher sur la RD12. Tourner à gauche pour revenir au point de départ.

### Légende

Départ	Pas à pas	Ca vaut le détour
Attention	Barre d'attache	Table de pique-nique
Commerces	Point d'eau	Parking Van

### EMPLACEMENT DU PROFIL DU RELIEF (OPTIONNEL)

## Photos

Elles sont éparpillées sur la carte façon « carnet de route »  
Contour : 3 pts, blanc  
Ombre dans InDesign :  
Taille 1 mm, distance 0 mm, opacité 50%  
Ombre dessinée : Bloc noir, transparence 40%, mode produit, contour progressif simple 1,5 mm



## Profil du relief (Optionnel)

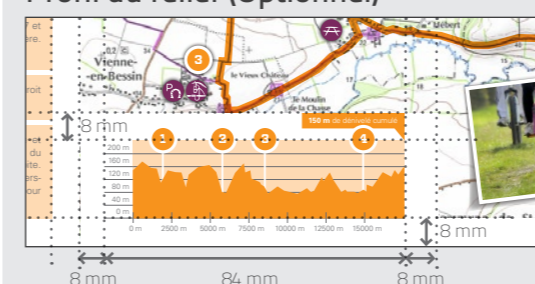

En cas de besoin, il est possible de créer le profil du relief du circuit et de le placer à cet endroit (2<sup>ème</sup> tiers de la page). Il doit être placé dans un rectangle blanc de 100 mm de large, en bas de page. L'échelle des abscisses et des ordonnées peut varier

selon les besoins, de même que la hauteur du profil. Le bloc blanc de la « Licence » doit être prolongé jusqu'au bloc blanc du profil. Si besoin, indiquer en haut à droite du profil le dénivelé cumulé.

## TEXTE :

Police de Caractère :  
Univers Light **A** : 6 pts **A** : 6 pts **A** : 0  
Couleur : noir 70%

## PROFIL

Couleur du profil :  
Pas à pas 100%  
Couleur du fond :  
Pas à pas 30%

## Légende

Elle est toujours placée en haut à droite de la carte.  
Couleur du Bloc : Blanc

### TITRE :

Police de Caractère :  
VinceHand II Calvados  
**A** : 24 pts **A** : 24 pts **A** : -20  
Couleur : Couleur 2

### TEXTE :

Police de Caractère :  
TitilliumText14L 600wt  
**A** : 7 pts **A** : 6 pts **A** : 0  
Couleur : noir 70%

## Pictogrammes (Optionnel)



6 pictogrammes permettent de préciser la localisation de points spécifiques sur le circuit. N'indiquer dans la légende que les pictogrammes utilisés sur la carte pour éviter de la surcharger.

### COULEUR « PICTOGRAMMES »

100% C45 M95 J35 N20

Ces couleurs sont identiques sur tous les topoguides, elles ne peuvent pas être modifiées.

### COULEUR « ATTENTION »

100% CO M100 J100 NO

Taille des pictogrammes : 6x6mm  
Espace entre les pictogrammes : 0,5 mm  
Ombre dans InDesign :  
Taille 1 mm, distance 0 mm, opacité 100%

## Échelle

Elle regroupe l'indication du nord et l'échelle des distances. Elle est en couleur « Pas à Pas » en mode produit sur la carte.

## Carte

Carte IGN inscrite dans un rectangle de 202x220 mm en incluant la rogne.  
Transparence : 70%

## Tracé

Contour : 6 pts  
Couleur du contour : Pas à Pas  
Mode : Produit

## Licence

Police de caractère :  
Univers light **A** : 6 pts **A** : 10 pts **A** : 0  
Couleur : Noir 70%



Rubrique « Informations pratiques »

PICTOGRAMME DE HAUT DE PAGE



COULEUR « INFORMATIONS PRATIQUES »

100% 30% C0 M90 J100 N0

Le code couleur de cette rubrique est identique sur tous les topoguides. Elle est attribuée à la rubrique « Informations pratiques ».

Cette couleur est imposée, il est interdit de la modifier.

**TITRE :**  
Police de Caractère :  
Vitesse Light  
A: 20 pts A: 24 pts A: 0  
Couleur : noir 70%

**RUBRIQUE :**  
Police de Caractère :  
Vitesse Medium  
A: 10 pts A: 12 pts A: 0  
Couleur : Informations pratiques  
Couleur du bloc : Informations pratiques 30%

**LIEU :**  
Police de Caractère :  
Univers Bold A: 8 pts A: 10 pts A: 0  
Couleur : Noir 70%

**ADRESSE :**  
Police de Caractère :  
Univers Bold A: 8 pts A: 10 pts A: 0  
Couleur : Noir 70%

Cette rubrique se traite comme la rubrique « Ça vaut le détour » au niveau des images et des espaces entre les blocs.

Rubrique « Ça vaut le détour »

Elle dispose d'un A4 complet et donc de 3 colonnes, pour potentiellement tripler le nombre maximal de caractères, allant jusqu'à 5400 caractères espaces compris, sans les titres, sans images. Chaque colonne se traite de la même façon que dans les fiches A4. Le haut de cette page dispose d'une bande libre de 197x30 mm pouvant accueillir des images comme dans l'exemple ci-dessous.

Rubrique « Pas à pas »

Elle dispose d'un A4 complet et donc de 3 colonnes, pour potentiellement tripler le nombre maximal de caractères, allant jusqu'à 5400 caractères espaces compris, sans les images. Chaque colonne se traite de la même façon que dans les fiches A4. Le haut de cette page dispose d'une bande libre de 197x30 mm pouvant accueillir des images comme dans l'exemple ci-dessous.

Profil du relief (Optionnel)



Comme pour une fiche A4, il est possible de placer ici le profil du relief du circuit. Sa largeur peut varier pour utiliser 1/3, 2/3 ou la totalité de la largeur de la page. Mais, il devra impérativement être calé en bas à gauche de la page. Si il utilise la totalité de la largeur, la « Licence » viendra se placer au dessus. Pour le reste, ses contraintes d'utilisation sont les même que pour une fiche A4.

Carte

Elle dispose d'un A4 complet. La légende se place en haut à droite. Dans le cas d'un circuit « vertical », la carte bascule, elle n'est donc plus dans le sens de lecture comme sur l'exemple ci-dessous.



Il n'y a pas à la modifier. Un PDF haute définition prêt pour l'impression est fourni.

Format fini : 100x210 mm

Papier : Couché mat, 150g/m<sup>2</sup>

Vernis : Acrylique recto



Le porteur de projet a le choix entre un panneau de départ avec ou sans carte.

1 départ de circuit (40x60 cm)



**Nom du topoguide correspondant**  
Police de Caractère : Vitesse book  
AA : 65 pts TA : 77 pts AV : 0  
Couleur : Couleur 2

**Nom du circuit**  
Police de Caractère : TitilliumText 800wt  
AA : 140 pts TA : 137 pts AV : 0  
Couleur : Blanc  
Fond : Couleur 2

**Pratiques autorisées**  
Police de Caractère : TitilliumText 600wt  
AA : 40 pts TA : 65 pts AV : 0  
Couleur : Couleur 1

**Durée du circuit**  
Police de Caractère : TitilliumText regular  
AA : 95 pts TA : 95 pts AV : 0  
Couleur : Blanc  
Fond : Couleur 2

**Kilométrage**  
Police de Caractère : TitilliumText 800wt  
AA : 95 pts TA : 95 pts AV : 0  
Couleur : Blanc  
Fond : Couleur 2

2 et 3 départs de circuits (40x60 cm)



**Pratiques autorisées**  
Police de Caractère : TitilliumText 600wt  
AA : 35 pts TA : 55 pts AV : 0  
Couleur : Couleur 2

**Nom du circuit**  
Police de Caractère : TitilliumText 800wt  
AA : 70 pts TA : 60 pts AV : 0  
Couleur : Blanc  
Fond : Couleur 2

**Durée du circuit**  
Police de Caractère : TitilliumText regular  
AA : 55 pts TA : 55 pts AV : 0  
Couleur : Blanc

**Kilométrage**  
Police de Caractère : TitilliumText 800wt  
AA : 55 pts TA : 55 pts AV : 0  
Couleur : Blanc

4 départs de circuits (40x60 cm)





Le porteur de projet a le choix entre un panneau de départ avec ou sans carte.

## 1 départ de circuit avec carte (55x70 cm)



### Nom du topoguide correspondant

Police de Caractère : Vitesse book  
 AA : 50 pts    AA : 60 pts    AY : 0  
 Couleur : Couleur 2

### Nom du circuit

Police de Caractère : TitilliumText 800wt  
 AA : 110 pts    AA : 107 pts    AY : 0  
 Couleur : Blanc  
 Fond : Couleur 1

### Pratiques autorisées

Police de Caractère : TitilliumText 600wt  
 AA : 31 pts    AA : 50 pts    AY : 0  
 Couleur : Couleur 1  
 Fond : Couleur 2

### Durée du circuit

Police de Caractère : TitilliumText regular  
 AA : 75 pts    AA : 90 pts    AY : 0  
 Couleur : Blanc  
 Fond : Couleur 2

### Kilométrage

Police de Caractère : TitilliumText 800wt  
 AA : 75 pts    AA : 90 pts    AY : 0  
 Couleur : Blanc  
 Fond : Couleur 2

### Nuancier de la carte

 TERRE C10 M0 J30 N0	 CONTOUR DES ROUTES C0 M20 J55 N20
 MER C70 M15 J0 N0	 INTÉRIEUR DES ROUTES C0 M0 J30 N0
 ZONE BOISÉE C30 M0 J60 N0	 INTÉRIEUR DES CIRCUITS C0 M50 J100 N0
 VILLES C0 M50 J100 N60	 CONTOUR DES CIRCUITS C0 M75 J100 N0
 INTÉRIEUR DES GR C0 M95 J20 N0	 CONTOUR DES GR C35 M100 J35 N10

### Taille des éléments de la carte

#### ROUTES NATIONALES :

Couleur de contour : Villes 80%  
 Couleur intérieur : Villes 60%



#### GR :

Couleur de contour : Contour des GR  
 Couleur intérieur : Intérieur des GR



#### ROUTES DÉPARTEMENTALES :

Couleur de contour : Contour des routes  
 Couleur intérieur : Intérieur des routes



#### VILLES :

Couleur : Villes  
 15 mm

#### VILLAGES :

Couleur : Villes  
 7 mm

#### RIVIERES :

Couleur de contour : Mer



#### VILLE DE DÉPART :

Couleur intérieur : Contour des circuits



#### CIRCUIT :

Couleur de contour : Contour des circuits  
 Couleur intérieur : Intérieur des circuits  
 Opacité : 80%

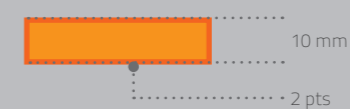

### Typographies

#### Numéro des routes

Police de Caractère : TitilliumText14L 600wt  
 AA : 15 pts    AA : 17 pts    AY : 0  
 Couleur : Villes 80%

#### Villages

Police de Caractère : TitilliumText14L 600wt  
 AA : 20 pts    AA : 24 pts    AY : 0  
 Couleur : Villes

#### Villes

Police de Caractère : TitilliumText14L 600wt  
 AA : 45 pts    AA : 54 pts    AY : 0  
 Couleur : Villes

#### Ville de départ

Police de Caractère : TitilliumText14L 800wt  
 AA : 50 pts    AA : 47 pts    AY : 0  
 Couleur : Contour des circuits

#### Rivière

Police de Caractère : TitilliumText14L 600wt  
 AA : 12 pts    AA : 14 pts    AY : 0  
 Couleur : Mer

Un masque d'opacité est appliqué à l'ensemble des routes pour les faire disparaître progressivement vers les extérieurs de la carte.



Calvados Tourisme  
8 rue Renoir - 14054 Caen cedex 4  
Tél. +33 (0)2 31 27 90 30 - Fax : +33 (0)2 31 27 90 35  
tourisme@calvados.fr

[www.calvados-tourisme.com](http://www.calvados-tourisme.com)